

Drehmaschinen für den anspruchsvollen Anwender. “VARIO” - Ausführung mit stufenloser Drehzahlregelung.

- quantum D 250 “Vario” Ausführung mit extrem durchzugskräftiger und weitgehend konstanter Drehmomentverlauf
- Mit Leitspindel zum Gewindeschneiden oder automatischem Längsdrehen
- Garantierte Rundlaufgenauigkeit der Spindelnase besser als 0,009 mm
- Gehärtete und geschliffene Bettführungsbahnen
- Rundlaufgenauigkeit - Drehfutter besser als 0,05 mm
- Präzise Verarbeitung
- Automatischer Längs-/Leitspindeltrieb
- Leitspindel in zwei Sinterlagern gelagert
- Durch Wechselrädersatz großer Gewindeschneidbereich
- Hochwertiger Drehfutterschutz
- Rechts-Linkslauf im Bedienfeld schaltbar
- Not-Halt-Schlagschalter und Unterspannungsauslösung
- Umfangreiches Zubehör
- Abnahmeprotokoll
- Wertbeständig



Abb.: D 210 x 400 Vario

Modell	D 210 x 400	D 250 x 550
Artikel-Nr. (230 V)	342 0321	342 0550
Artikel-Nr. (400 V)	-	342 0553
€ zzgl. MwSt.	1.050,00	1.190,00

Modell	D 210 x 400 Vario	D 250 x 550 Vario
Artikel-Nr.	342 0324	342 0556
€ zzgl. MwSt.	1.250,00	1.450,00

Leistungsmerkmale		
Elektrischer Anschluß		
Motor	750 W 230 V ~50 Hz	750 W ~50 Hz
Motor “Vario-Maschinen”	750 W 230 V ~50 Hz	1,1 kW 230 V ~50 Hz
Maschinendaten		
Spitzenhöhe	105 mm	125 mm
Spitzenweite	400 mm	550 mm
Umlauf-Ø über Maschinenbett	210 mm	250 mm
Bettweite	125 mm	135 mm
Spindeldrehzahl	125 - 2.000 min ⁻¹	
Stufenanzahl	6 Stufen	
Spindeldrehzahl “Vario”	150 - 2.200 min ⁻¹	150 - 2.800 min ⁻¹
Stufenanzahl “Vario-Maschinen”	2 Stufen, drehzahlregelbar	
Spindelkonus	MK 3	
Spindelbohrung	21 mm	
Oberschlitten - Verfahrweg	70 mm	
Planschlitten - Verfahrweg	110 mm	
Reitstockkonus	MK 2	
Reitstock - Pinolenhub	70 mm	
Längsvorschub	0,1 - 0,2 mm/U	
Steigung - Metrisch	0,4 - 3,5 mm/U	
Steigung - Zoll	44 - 10 Gg/1“	
Vierfachstahlhalter Aufnahmehöhe	12,5 mm	13 mm
Abmessungen		
Länge x Breite x Höhe	965 x 585 x 475 mm	1.250 x 600 x 475 mm
Nettogewicht	110 kg	125 kg
Lieferumfang: 3-Backenfutter Ø 100 mm (D210), 3-Backenfutter Ø 125 mm (D250) Feste Zentrierspitze MK2, Feste Zentrierspitze MK3, Drehfutterschutz, Drehherz, HSS Drehmeißel, Spritzwand, Spänewanne, Vierfachstahlhalter Bedienwerkzeug, Wechselrädersatz, 10 Stk. von 0,4 bis 3 mm und zölliges (44-10 G/”) Gewinde, Prüfprotokoll		

Abmessungen

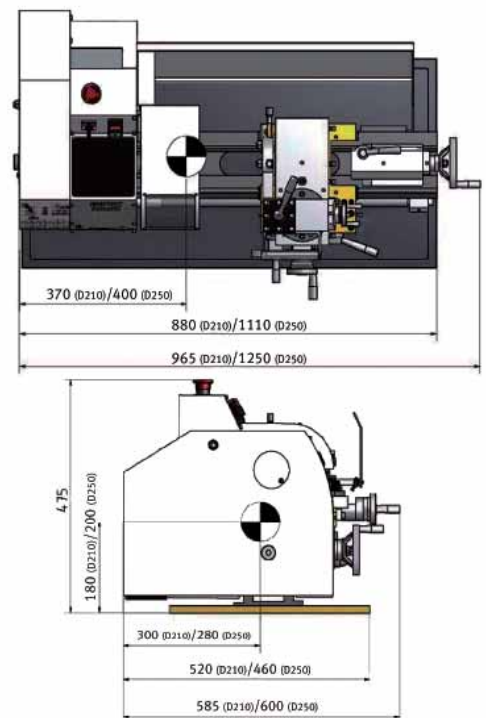

Heimwerker Test Bewertung:

Die Arbeit mit der D210 enthält einen hohen Suchtfaktor. Wer einmal anfängt sich mit dieser Maschine zu beschäftigen, der hört so schnell nicht wieder auf. Im Test wurden alle gängigen Varianten des Drehens ausprobiert. Die Ergebnisse waren schon bei den ersten Versuchen gut.

Fazit Heimwerkertest

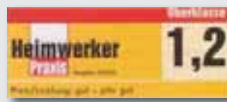

Heimwerker Test 02.2005

Wechselrädersatz

- Zum Gewindeschneiden
- Einfacher und schneller Drehzahlwechsel über Keilriemen

Kegelrollenlager

- Zwei Stück
- P5 Qualität

Drucklager

Leitspindel

- In zwei Sinterlagern gelagert

Prismenbett

- Massiv und gealtert aus Grauguß
- Mindestens sechs Monate abgelagert
- Induktiv gehärtet (HRC 42-52)
- Präzisionsgeschliffen

Trapezspindeln

- Rollgewalzt

Spanschutz

- am Oberschlitten

Schlitten

- Präzise gearbeitet
- Handräder mit einstellbarer Feinskalierung 0,04/0,01 mm
- Vierfach-Stahlhalter
- Alle Führungen durch Keilleisten nachstellbar

Reitstock

- Zum Kegeldrehen verstellbar
- Reitstock-Pinole und Handrad mit einstellbarer Feinskalierung 0,02 mm

Abb.: D 250 x 550

Optionales Zubehör
Maschinenunterbau mit Einlegeböden
 Art.-Nr. 344 0408; € 280,00 zzgl. MwSt

Zubehör D 210	Artikel-Nr	€ zzgl. MwSt.
• RÖHM 3-Backenfutter Ø 100 mm	344 1010	269,00
• RÖHM 4-Backenfutter Ø 100 mm	344 1012	299,00
• Futterflansch Ø 100 mm	344 0312	70,00
• Futterflansch Ø 125 mm	344 0313	70,00
• Plan-Aufspanscheibe Ø 200 mm	344 0352	50,00
• Mitlaufende Körnerspitze MK 2	344 0702	45,00
• Feststehende Lünette	344 0315	45,00
• Mitlaufende Lünette	344 0310	45,00
• Drehmeißelsatz HM 8 mm, 7-teilig	344 1011	89,00
• Drehmeißelsatz 8 mm, 11-teilig	344 1008	59,90
• Drehmeißelsatz HM 10 mm, 7-teilig	344 1111	110,00
• Drehmeißelsatz 10 mm, 11-teilig	344 1108	59,90
• Drehmeißelsatz HM 12 mm, 9-teilig	344 1211	129,00
• Spannzangenfutter ER 25	344 0305	70,00
• Spannzangenfutter ER 32	344 0306	79,00
• Spannzangensatz ER 25, 1 - 16 mm	344 1109	149,00
• Spannzangensatz ER 32, 3 - 20 mm	344 1122	169,00
• Schnellwechselstahlhalter SWH 1-A	338 4301	395,00
• Werksmontage SWH	900 0401	60,00

Zubehör D 250	Artikel-Nr.	€ zzgl. MwSt.
• RÖHM 3-Backenfutter Ø 125 mm	344 1025	295,00
• RÖHM 4-Backenfutter Ø 125 mm	344 1027	330,00
• Futterflansch Ø 125 mm	344 0511	70,00
• Plan-Aufspanscheibe Ø 250 mm	344 0552	50,00
• Mitlaufende Körnerspitze MK2	344 0702	45,00
• Feststehende Lünette	344 0515	45,00
• Mitlaufende Lünette	344 0510	45,00
• Drehmeißelsatz HM 8 mm, 7-teilig	344 1011	89,00
• Drehmeißelsatz 8 mm, 11-teilig	344 1008	59,90
• Drehmeißelsatz HM 10 mm, 7-teilig	344 1111	110,00
• Drehmeißelsatz 10 mm, 11-teilig	344 1108	59,90
• Drehmeißelsatz HM 12 mm, 9-teilig	344 1211	129,00
• Spannzangenfutter ER 25	344 0505	80,00
• Spannzangenfutter ER 32	344 0506	90,00
• Spannzangensatz ER 25, 1 - 16 mm	344 1109	149,00
• Spannzangensatz ER 32, 3 - 20 mm	344 1122	169,00
• Schnellwechselstahlhalter SWH 1-A	338 4301	395,00
• Werksmontage SWH	900 0401	60,00
• Anbauadapter zur Montage von Säule und Fräskopf der BF20(L) Vario	335 6572	99,00
• Anbauadapter zur Montage von Säule und Fräskopf der BF16 Vario	335 6568	99,00

Mehr Zubehör finden Sie ab Seite 84